

The SHURE logo is located in the top right corner. It consists of the word "SHURE" in a bold, italicized, black sans-serif font, set against a white rectangular background with rounded corners and a slight shadow effect.

**SHURE**

# ADX1M

Émetteur ceinture

User guide for the Shure ADX1M micro bodypack transmitter.  
Version: 16.0 (2023-B)

# Table of Contents

<b>ADX1M Émetteur ceinture</b>	<b>3</b>	<b>Synchro IR</b>	<b>12</b>
<b>AVERTISSEMENT</b>	<b>3</b>	<b>Réglage manuel des fréquences</b>	<b>13</b>
<b>Émetteur de poche micro numérique ADX1M Axient</b>	<b>3</b>	<b>Silence RF</b>	<b>13</b>
Caractéristiques	3	<b>Démarrage sécurisé</b>	<b>14</b>
<b>Accessoires fournis</b>	<b>4</b>	<b>Port de l'émetteur ceinture</b>	<b>14</b>
<b>Accessoires en option</b>	<b>4</b>	Déposer et réinstaller l'attache de l'émetteur ceinture	15
<b>Généralités sur l'émetteur ADX1M</b>	<b>4</b>	<b>Surcharge d'entrée</b>	<b>15</b>
<b>Affichage de l'écran d'accueil</b>	<b>5</b>	<b>Égalisation des niveaux audio avec l'offset du micro</b>	<b>15</b>
<b>Commandes de l'émetteur</b>	<b>6</b>	<b>Générateur de fréquences</b>	<b>15</b>
<b>Verrouillage de l'interface</b>	<b>7</b>	<b>Test de la liaison ShowLink</b>	<b>16</b>
<b>Accus rechargeables Shure</b>	<b>7</b>	<b>Mise à jour du firmware</b>	<b>16</b>
Vérification des informations relatives à l'accu	7	Versions du firmware	16
Conseils importants pour l'entretien et le stockage des accus rechargeables Shure	8	Mise à jour de l'émetteur	16
Mise en place des piles/de l'accu	8	<b>Caractéristiques techniques</b>	<b>17</b>
Autonomie restante de l'accu ADX1M SB910M	8	Schéma de connecteur d'entrée	19
<b>Paramètres de menu</b>	<b>9</b>	Gamme de fréquences et puissance de sortie de l'émetteur	19
Conseils pour modifier les paramètres de menu	9	<b>Avertissement Australie pour le sans fil</b>	<b>21</b>
Arborescence de menu	10	RENSEIGNEMENTS SUR L'OCTROI DE LICENCE	21
<b>Description des paramètres de menu</b>	<b>10</b>	<b>Homologations</b>	<b>22</b>
Menu Radio	10	Information à l'utilisateur	23
Menu Audio	10	Contacter le service client	23
Menu Utilities	11		

---

# ADX1M

## Émetteur ceinture

---

## AVERTISSEMENT

- Les accus risquent d'exploser ou d'émettre des matières toxiques. Risque d'incendie ou de brûlures. Ne pas ouvrir, écraser, altérer, démonter, chauffer au-dessus de 60 °C (140 °F) ou incinérer.
- Suivre les instructions du fabricant
- Utiliser uniquement un chargeur Shure pour recharger les accus rechargeables Shure
- AVERTISSEMENT : Danger d'explosion si l'accu est mal placé. Remplacer uniquement avec le même type ou un type équivalent.
- Ne jamais mettre les accus dans la bouche. En cas d'ingestion, contacter un médecin ou le centre anti-poison local
- Ne pas court-circuiter ; cela risque de causer des brûlures ou un incendie
- Ne pas charger ou utiliser des accus autres que les accus rechargeables Shure
- Mettre les accus au rebut de manière appropriée. Vérifier auprès du fournisseur local la manière appropriée de mettre au rebut les accus usagés.
- Les accus (bloc accu ou accus installés) ne doivent pas être exposés à une chaleur excessive, p. ex. lumière du soleil, feu ou similaire
- Ne pas immerger l'accu dans des liquides, tels que de l'eau ou des boissons.
- Ne pas installer ni insérer l'accu en inversant la polarité.
- Maintenir hors de portée des jeunes enfants.
- Ne pas utiliser d'accus anormaux.
- Emballer l'accu pour le transport.

**Remarque** : Utiliser exclusivement avec le bloc d'alimentation inclus ou un produit équivalent approuvé par Shure.

Suivre le plan de recyclage régional en vigueur pour les accus, l'emballage et les déchets électroniques.

---

## Émetteur de poche micro numérique ADX1M Axient

Les émetteurs de la série ADX offrent une qualité audio et des performances RF impeccables et sont équipés d'une télécommande ShowLink® pour régler les paramètres en temps réel et éviter toute interférence. Cet émetteur réunit les fonctions large plage de réglage, mode Haute Densité (HD), cryptage et recharge facile. Le facteur de forme profilé et la conception en plastique PEI léger apportent confort et résistance à la chaleur. Les interrupteurs à membrane et le connecteur LEMO offrent une protection contre l'humidité tandis que l'affichage OLED affiche une excellente visibilité dans les environnements peu éclairés.

## Caractéristiques

### Performances

- Plage allant de 20 Hz à 20 kHz avec réponse en fréquence linéaire
- Réglage du gain optimisé par l'activation automatique des étages d'entrée
- L'antenne adaptative interne optimise le signal lorsque l'ADX1M est porté près du corps
- Diversity ShowLink pour la commande à distance de l'émetteur et l'évitement automatique des interférences
- Cryptage AES 256 bits une transmission sécurisée

- > 120 dB, pondéré en A, gain du système @ +10
- Sortie numérique : > 125 dB, pondéré en A (Dante, AES3, AES67)
- Plage de fonctionnement de 100 mètres (300 pieds) dans la ligne de visée
- Modes de modulation sélectionnables qui optimisent les performances en matière d'efficacité spectrale
  - Standard — couverture optimale, faible latence
  - High Density — accroissement important du nombre de canaux max. du système
- Générateur de fréquences et marqueurs HF intégrés pour faciliter les tests en marchant
- Niveaux de puissance commutables = 2/10/20 mW (selon la région)
- Sélection du mode Diversity de fréquence avec deux émetteurs ceinture
- Accus rechargeables Shure SB910M pour une autonomie de fonctionnement jusqu'à 7 heures, mesure précise sans effet-mémoire

## Conception

- Conception compacte et épurée pour un masquage et une portabilité optimaux
- Conception en plastique PEI Ultem<sup>®</sup> durable et résistant à la chaleur
- Boutons étanches et connexion LEMO pour éviter la pénétration de sueur, de projections et d'humidité
- Connecteur LEMO renforcé
- Affichage OLED à contraste élevé
- Attache pour ceinture amovible

## Accessoires fournis

Composant	Numéro de référence
Accu rechargeable Shure SB910M	95A24863
Attache pour ceinture de recharge	44A28563

## Accessoires en option

Accessoire	Numéro de référence
Accu rechargeable Shure SB910M	95A24863
Télécommande d'alternat AD651FOB pour émetteurs ceinture	90A37348
Attache pour ceinture de recharge	44A28563

## Généralités sur l'émetteur ADX1M

### ① Jack d'entrée

Permet de connecter un microphone ou un câble d'instrument muni d'un connecteur LEMO à 3 broches.

### ② Bouton d'alimentation et exit

Appuyer sans relâcher pour mettre l'émetteur sous ou hors tension. Fonctionne comme un bouton « précédent » pour revenir aux menus ou paramètres précédents sans valider la modification d'une valeur.

### ③ Port infrarouge (IR)

À aligner sur le port infrarouge du récepteur pendant la synchronisation IR pour effectuer le réglage et la configuration automatiques de l'émetteur.

### ④ Bouton vers le haut

Sert à naviguer dans les différents menus de paramètres et à en modifier les réglages.

### ⑤ Bouton vers le bas

Sert à naviguer dans les différents menus de paramètres et à en modifier les réglages.

### ⑥ Bouton enter

Sélectionne les écrans de menu pour modifier et valider les paramètres.

### ⑦ Affichage

Affiche les écrans de menu et les réglages. Appuyer sur n'importe quel bouton pour activer le rétroéclairage.

### ⑧ LED d'alimentation

- Verte = l'unité est sous tension
- Rouge = faible charge de l'accu, mode Coupure du son activé, surcharge d'entrée ou erreur d'accu (voir Dépannage)

### ⑨ Couvercle d'accu

Couvercle de fixation de l'accu.

### ⑩ Accu

Accu rechargeable Shure.

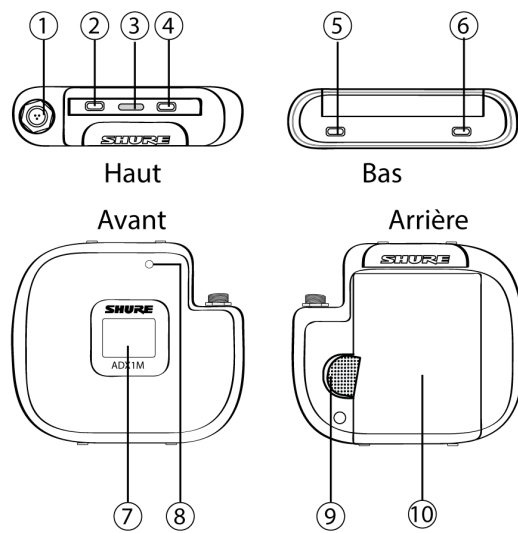

# Affichage de l'écran d'accueil

L'écran d'accueil affiche les informations et l'état de l'émetteur.

Quatre éléments d'information peuvent être affichés sur l'écran d'accueil. Utiliser les boutons fléchés pour sélectionner l'une des options suivantes :

- Nom
- Réglage de fréquence
- Groupe (G) et Canal (C)
- Identifiant de l'appareil

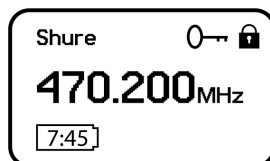

Les icônes suivantes indiquent les réglages de l'émetteur :

Icône	Réglage
	Durée de fonctionnement des piles/de l'accu en heures et minutes ou affichage à barres
	Clé : affichée lorsque le cryptage est activé
	Verrou : affichée lorsque les commandes sont verrouillées. L'icône clignote en cas de tentative d'accès à une commande verrouillée (alimentation ou menu).
	Force du signal ShowLink affichée de 0 à 5 barres
STD	STD : Mode de transmission standard
HD	HD : Mode de transmission haute densité
	RF muet engagé : s'affiche lorsque le son de la sortie RF est coupé

## Commandes de l'émetteur

Utiliser les commandes pour naviguer dans les différents menus de paramètres et en modifier les valeurs.

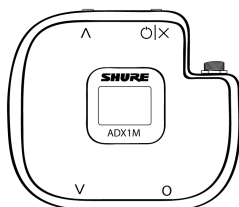

Contrôle	Description
VA	Servent à faire défiler les différents menus et à modifier les valeurs des paramètres.
O X	Fonctionne comme un bouton Précédent pour revenir aux menus ou paramètres précédents sans valider la modification d'une valeur.
O	Sert à accéder aux menus et à appliquer les modifications de paramètres.

Conseil : Appuyer sans relâcher sur le bouton ^ et O|X pendant la mise sous tension pour activer le mode Coupure HF et entrer dans le menu de démarrage sécurisé.

## Verrouillage de l'interface

Verrouiller les commandes de l'interface de l'émetteur pour éviter toute modification accidentelle ou non autorisée des paramètres. L'icône de verrouillage apparaît sur la page d'accueil lorsque le verrouillage de l'interface est activé.

- Dans le menu Utilities, naviguer vers Locks et sélectionner l'une des options de verrouillage suivantes :
  - None: les commandes sont déverrouillées
  - Power: l'interrupteur d'alimentation est verrouillé
  - Menu: les paramètres du menu sont verrouillés
  - All: l'interrupteur d'alimentation et les paramètres du menu sont verrouillés
- Appuyer sur O pour enregistrer.

Pour déverrouiller rapidement un émetteur : appuyer deux fois sur O, sélectionner None et appuyer sur O.

## Accus rechargeables Shure

Les accus Shure au lithium-ion constituent une option rechargeable d'alimentation des émetteurs. Les accus sont rapidement chargés à 50 % de leur capacité en une heure et complètement chargés en trois heures.

L'accu rechargeable Shure SB910M utilise les chargeurs Shure SBC840M et SBRC.

**Attention** : charger uniquement les accus rechargeables Shure avec un chargeur dédié Shure.

## Vérification des informations relatives à l'accu

Quand on utilise un accu rechargeable Shure, le nombre d'heures et de minutes restantes est affiché sur l'écran d'accueil du récepteur et de l'émetteur.

Des informations détaillées relatives à l'accu sont affichées dans le menu Battery de l'émetteur : Utilities > Battery

- Battery Life: durée de fonctionnement sous forme d'affichage à barres et de temps (heures:minutes)
- Charge: pourcentage de capacité de charge
- Health: pourcentage de santé actuel de l'accu
- Cycle Count: nombre de cycles de charge total pour l'accu mis en place
- Temperature: température de l'accu en degrés Celsius et Fahrenheit

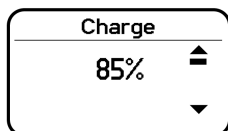

## Conseils importants pour l'entretien et le stockage des accus rechargeables Shure

L'entretien et le stockage appropriés des accus Shure permettent d'obtenir des performances fiables et prolongent la durée de vie utile.

- Toujours stocker les accus et les émetteurs à température ambiante
- Idéalement, il faudrait que les accus soient chargés à environ 40 % de leur capacité pour le stockage à long terme
- Nettoyer périodiquement les contacts de l'accu avec de l'alcool pour maintenir un contact idéal
- Pendant le stockage, vérifier les accus tous les 6 mois et les recharger à 40 % de leur capacité selon le besoin

Pour de plus amples renseignements sur les accus rechargeables, visiter [www.shure.com](http://www.shure.com).

## Mise en place des piles/de l'accu

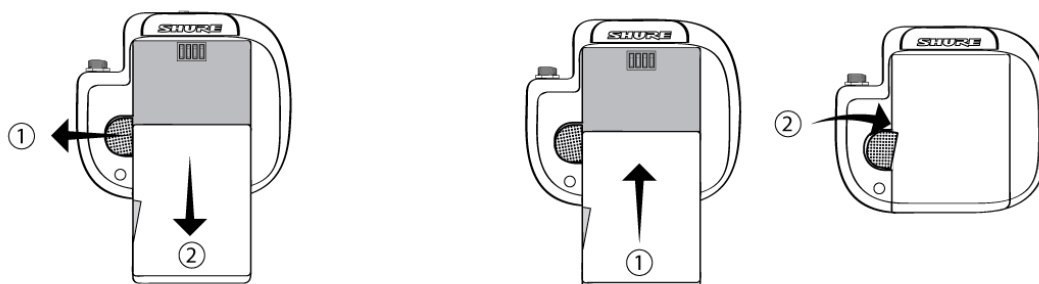

### Retrait de l'accu

- ① Tirer pour désengager le couvercle de l'accu.
- ② Faire glisser l'accu pour l'extraire de l'émetteur.

### Installation de l'accu

- ① Faire glisser l'accu dans l'émetteur.
- ② Engager entièrement le couvercle pour maintenir l'accu

## Autonomie restante de l'accu ADX1M SB910M

Remarque : des niveaux de puissance RF élevés réduisent l'autonomie de l'accu. L'autonomie de l'accu varie en fonction de son âge et des conditions environnementales.

2 mW	10 mW	20 mW
6,5 à 8,5 heures	6,0 à 8,0 heures	5,0 à 6,0 heures

**Remarque :** Un avertissement d'Accu Chaude indique que l'accu de l'émetteur doit refroidir. Sinon, l'émetteur s'arrête. Laisser l'appareil refroidir puis prévoir de remplacer l'accu de l'émetteur pour continuer de s'en servir.



Identifier les sources de chaleur externes possible sur l'émetteur et faire fonctionner l'émetteur loin de ces sources de chaleur. Toutes les accus doivent être stockées et fonctionner éloignées des sources de chaleur externes dans des conditions de température raisonnables pour des meilleures performances.

---

## Paramètres de menu

Le menu Main organise les paramètres de l'émetteur disponibles en trois sous-menus :

- Radio
- Audio
- Utilities

Conseil : utiliser les boutons fléchés pour se déplacer parmi les sous-menus.

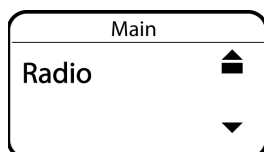

## Conseils pour modifier les paramètres de menu

- Pour accéder aux options du menu à partir de l'écran d'accueil, appuyer sur le bouton O. Utiliser les boutons fléchés pour accéder aux autres menus et paramètres.
- Un paramètre de menu clignote lorsque la modification est activée
- Pour augmenter, diminuer ou modifier un paramètre, utiliser les boutons fléchés
- Pour enregistrer une modification, appuyer sur O
- Pour quitter un menu sans enregistrer une modification, appuyer sur les boutons représentant O|X

## Arborescence de menu

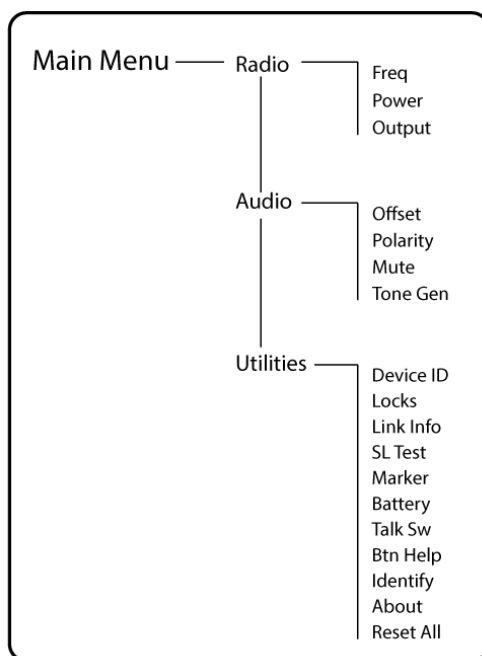

## Description des paramètres de menu

### Menu Radio

#### Fréq.

Appuyer sur le bouton O pour activer la modification d'un groupe (G:), d'un canal (C:) ou d'une fréquence (MHz). Utiliser les boutons fléchés pour modifier les valeurs. Pour modifier la fréquence, appuyer une fois sur le bouton O pour modifier les 3 premiers chiffres ou deux fois pour modifier les 3 chiffres suivants.

#### Power

Des réglages à forte puissance RF peuvent étendre la portée de l'émetteur.

*Remarque : des réglages à forte puissance RF réduisent l'autonomie de l'accu.*

#### Output

Règle la sortie RF sur On ou Mute.

- On : le signal RF est actif
- Mute : le signal RF est inactif

### Menu Audio

#### Offset

Régler le niveau d'Offset du micro pour équilibrer les niveaux de micro lors de l'utilisation de deux émetteurs ou lorsque plusieurs émetteurs sont affectés aux emplacements pour récepteur. Plage de réglage = -12 dB à +21 dB.

## Polarity

Affectation de polarité sélectionnable pour le connecteur d'entrée audio :

- Pos: une pression positive sur le diaphragme produit une tension positive sur la broche 2 (par rapport à la broche 3 de la sortie XLR) et la pointe de la sortie TRS.
- Neg: une pression positive sur le diaphragme produit une tension négative sur la broche 2 (par rapport à la broche 3 de la sortie XLR) et la pointe de la sortie TRS.

## Mute

Lorsque ce mode est activé, le bouton d'alimentation est configuré en tant qu'interrupteur de coupure du son pour la sortie audio. Appuyer sur le bouton d'alimentation pour couper ou rétablir le son. Quitter le mode coupure du son pour rétablir la fonctionnalité normale du bouton d'alimentation.

## Tone Gen

L'émetteur générera une fréquence de test continue :

- Freq : la fréquence peut être réglée à 400 Hz ou 1 000 Hz.
- Level : règle le volume de la sortie de la fréquence de test.

# Menu Utilities

## Device ID

Attribuer un code appareil de 9 lettres ou chiffres maximum.

## Locks

Verrouille les commandes et le bouton d'alimentation de l'émetteur.

- None: les commandes sont déverrouillées
- Power: l'interrupteur d'alimentation est verrouillé
- Menu: les paramètres du menu sont verrouillés
- All: le bouton d'alimentation et les paramètres du menu sont verrouillés

## Informations relatives au jumelage

Affiche les informations suivantes sur le jumelage entre un émetteur et un récepteur :

- Not Linked : l'émetteur n'est pas lié à un récepteur
- Linked : l'émetteur est lié à un récepteur. Sélectionner Unlink? pour annuler le jumelage entre l'émetteur et le récepteur.
- Unlinked : l'émetteur n'est pas lié à un récepteur

## Test SL

Outil de test ShowLink permettant de mesurer les limites d'une couverture ShowLink.

## Marker

Lorsque cette option est activée, appuyer sur le bouton enter pour ajouter un marqueur dans Wireless Workbench.

## Battery

Affiche les informations des piles/de l'accu :

- Battery Life: durée de fonctionnement sous forme d'affichage à barres et de temps (heures:minutes)
- Charge: pourcentage de capacité de charge

- Health: pourcentage de santé actuel de l'accu
- Cycle Count: nombre de cycles de charge total pour l'accu mis en place
- Temperature: température de l'accu en degrés Celsius et Fahrenheit

### Alternat

Appuyer sur ENTER pour ajouter une commande à partir d'un alternat. Appuyer deux fois sur le bouton de l'alternat pour effectuer la liaison.

### Identifier

Lorsque cette option est activée, Identify fait clignoter l'icône de l'émetteur dans les onglets Inventory ou Monitor de Wireless Workbench.

### Aide sur les boutons

Un graphique identifiant chaque bouton apparaît à la mise en marche de l'appareil. Utiliser le menu Aide sur les boutons pour définir le graphique sur On ou Off.

### About

Affiche les informations suivantes sur l'émetteur :

- Model : affiche le numéro du modèle
- Band : affiche la bande d'accord de l'émetteur
- FW Version : firmware installé
- HW Version : version du matériel
- Serial Num : numéro de série

### Reset All

Restaure les paramètres d'usine pour tous les paramètres de l'émetteur.

---

## Synchro IR

Utiliser la synchronisation IR pour créer un canal audio entre l'émetteur et le récepteur.

Remarque : la bande du récepteur doit coïncider avec celle de l'émetteur.

1. Sélectionner un canal de récepteur.
2. Régler le canal sur une fréquence disponible à l'aide de la fonction de scan du groupe ou rechercher manuellement une fréquence ouverte.
3. Allumer l'émetteur.
4. Appuyer sur le bouton SYNC du récepteur.
5. Aligner les fenêtres IR de l'émetteur et du récepteur afin que la LED IR s'allume en rouge. Une fois l'opération terminée, Sync Success! s'affiche. L'émetteur et le récepteur sont maintenant réglés sur la même fréquence.

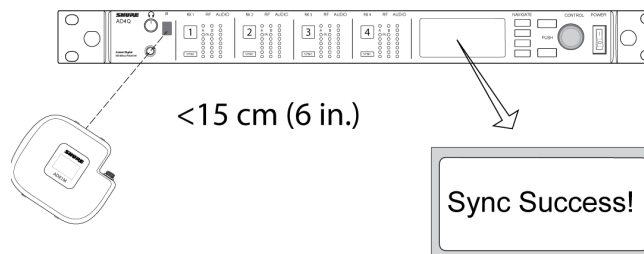

Remarque :

toute modification de l'état de cryptage du récepteur (activation ou désactivation du cryptage) nécessite une synchronisation pour transférer les réglages à l'émetteur. De nouvelles clés de cryptage pour le canal de l'émetteur et du récepteur sont générées à chaque synchronisation infrarouge. Pour demander une nouvelle clé pour un émetteur, effectuer une synchronisation IR avec le canal de récepteur souhaité.

## Réglage manuel des fréquences

L'émetteur peut être réglé manuellement sur un groupe, un canal ou une fréquence spécifique.

1. Naviguer jusqu'au menu Radio et sélectionner Freq.
2. Accéder à G: et C: pour modifier le groupe et le canal, ou sélectionner le paramètre de fréquence (MHz). En cas de modification de la fréquence, appuyer une fois sur O pour modifier les trois premiers chiffres ou deux fois pour modifier les trois derniers chiffres.
3. Utiliser les boutons  $\wedge$   $\vee$  pour régler le groupe, le canal ou la fréquence.
4. Appuyer sur O pour enregistrer, puis sur X une fois terminé.

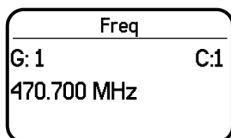

## Silence RF

La coupure HF empêche la transmission du son en supprimant le signal HF. L'écran d'accueil affiche HF Muet dans ce mode.

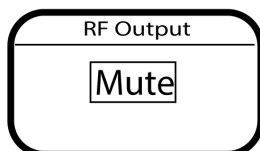

1. Dans le menu Radio, aller vers Sortie HF.

2. Choisir l'une des options suivantes :
  - On : le signal HF est actif
  - Mute : le signal HF est désactivé
3. Appuyer sur O pour enregistrer.

Lorsqu'un émetteur est en mode Coupure HF, la HF reste inactive tandis que l'alimentation est coupée et que la batterie est remplacée. Pour rétablir le signal HF, revenez au menu Sortie et sélectionnez Marche.

## Démarrage sécurisé

Mettre l'appareil en marche en mode de démarrage sécurisé pour empêcher les interférences avec d'autres appareils. Appuyer sans relâcher sur le bouton ^ pendant la mise en marche de l'appareil jusqu'à ce que le menu de démarrage sécurisé apparaisse.

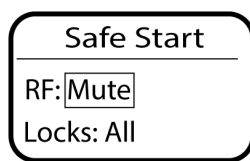

Options du menu de démarrage sécurisé :

- RF : Mute ou On
- Locks : None, Pwr, Menu, All

Utiliser les boutons de navigation pour apporter des modifications.

**Conseil** : pour quitter le menu de démarrage sécurisé, redémarrer l'appareil ou retirer momentanément les piles/l'accu.

**Remarque** : les précédents paramètres de verrouillage et RF sont conservés lorsque l'émetteur est mis en marche en mode de démarrage sécurisé.

## Port de l'émetteur ceinture

Accrocher l'émetteur à une ceinture ou glisser une sangle de guitare dans l'attache de l'émetteur comme illustré.

Pour obtenir les meilleurs résultats, la ceinture doit être appuyée contre la base de l'attache.

l'attache peut être retirée et tournée de 180 degrés pour d'autres options de montage.

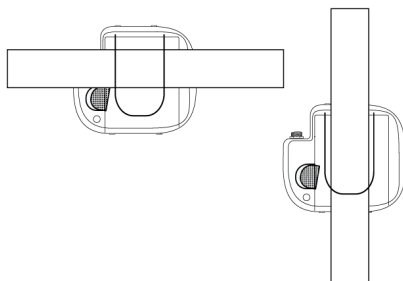

## Déposer et réinstaller l'attache de l'émetteur ceinture

### Surcharge d'entrée

Le message OVERLOAD s'affiche quand l'entrée audio reçoit un signal d'entrée d'un niveau élevé. Réduire le signal d'entrée ou éloigner le microphone de la source pour supprimer la surcharge.

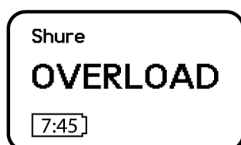

### Égalisation des niveaux audio avec l'offset du micro

Lors de la liaison d'au moins deux émetteurs à un récepteur, les microphones ou instruments peuvent présenter des niveaux sonores différents. Si cela se produit, utiliser la fonction Offset pour égaliser les niveaux audio et supprimer les différences de volume audibles entre les émetteurs. Si un seul émetteur est utilisé, régler le paramètre Offset sur 0 dB.

1. Allumer le premier émetteur et effectuer une vérification du son pour tester le niveau de ce dernier. Éteindre l'émetteur une fois terminé.
2. Allumer le deuxième émetteur et effectuer une vérification du son pour tester le niveau de ce dernier. Faire de même pour tous les autres émetteurs.
3. S'il existe une différence audible du niveau sonore entre les deux émetteurs, naviguer jusqu'au menu Offset (Audio > Offset) de l'émetteur pour augmenter ou diminuer le paramètre Offset en temps réel afin d'égaliser les niveaux audio.

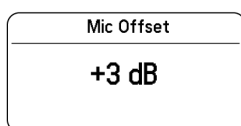

### Générateur de fréquences

L'émetteur comprend un générateur de fréquences interne qui produit un signal audio continu qui facilite le test du son ou le dépannage de la chaîne du signal audio. Le niveau de la fréquence peut être réglé entre -60 et 0 dB et la fréquence peut être réglée à 400 Hz ou 1 000 Hz.

toujours commencer en réglant le niveau à -60 dB pour éviter de surcharger les haut-parleurs ou les casques.

1. Dans le menu Audio, sélectionner Tone Gen.
2. Régler la fréquence sur 400 Hz ou 1000 Hz.
3. Sélectionner Level et utiliser les boutons fléchés pour régler la valeur entre -60 et 0 dB.

Pour désactiver la fréquence, sélectionner Off dans le menu ou rallumer l'émetteur.

Tone Gen	
Tone:	400Hz
Level:	-60db

## Test de la liaison ShowLink

Le test ShowLink permet de trouver les limites de la zone de couverture ShowLink. Quand le test ShowLink est activé, un affichage à cinq barres indiquant la qualité de la liaison apparaît sur l'écran. À mesure que l'émetteur s'éloigne du point d'accès, le nombre de barres diminue. Le contrôle ShowLink est maintenu tant qu'une barre est affichée.

Si l'émetteur se trouve au-delà de la portée, le contrôle ShowLink n'est pas possible. Toutefois, le signal audio n'est ni affecté ni interrompu tant que l'émetteur est à portée du signal RF.

Pour améliorer la couverture, ajuster l'emplacement des points d'accès ou placer des points d'accès supplémentaires pour étendre la couverture.

Pour activer le test ShowLink :

1. Dans le menu Utilities, naviguer vers SL Test.
2. Appuyer sur le bouton O pour lancer le test et parcourir la zone de couverture en marchant avec l'émetteur. Surveiller le nombre de barres affichées ainsi que l'état de l'icône ShowLink. Les limites de la couverture se traduisent par l'affichage de 0 barre ou par une icône ShowLink vide.
3. Appuyer sur le bouton X pour quitter le test ShowLink.

Conseil : pendant le test ShowLink, appuyer sur O (entrée) pour ajouter un marqueur dans Wireless Workbench.

## Mise à jour du firmware

Les firmwares sont des logiciels intégrés à chaque appareil pour en contrôler les fonctionnalités. Régulièrement, de nouvelles versions de firmware sont développées pour incorporer des fonctions supplémentaires et apporter des améliorations. Pour tirer parti des améliorations de la conception, vous pouvez télécharger et installer les nouvelles versions de firmware par l'Utilitaire de mise à jour de Shure sur la page [Shure Update Utility](#).

### Versions du firmware

Lors d'une mise à jour, commencer par télécharger le firmware sur le récepteur, puis mettre à jour les émetteurs à la même version de firmware pour obtenir un fonctionnement homogène.

La version du firmware des appareils Shure est numérotée selon le format suivant : MAJOR.MINOR.PATCH (p. ex., 1.2.14). Au minimum, tous les appareils du réseau (y compris les émetteurs) doivent avoir les mêmes numéros de version de firmware MAJEUR et MINEUR (p. ex., 1.2.x).

### Mise à jour de l'émetteur

1. Transférer le firmware dans le récepteur.
2. Accéder au menu suivant depuis le récepteur : Configuration de l'appareil > Mise à jour du firmware Tx.
3. Aligner les ports IR de l'émetteur et du récepteur. Les ports IR doivent rester alignés pendant toute la durée du téléchargement, ce qui peut prendre 50 secondes ou plus.



**Conseil** : la LED d'alignement rouge s'allume une fois les deux appareils correctement alignés.

- Appuyer sur ENTER sur le récepteur pour lancer le téléchargement vers l'émetteur. Le récepteur affiche la progression de la mise en jour en pourcentage.

## Caractéristiques techniques

### Plage d'offset du micro

-12 à 21 dB (par étapes de 1 dB)

### Type d'accu

Shure SB910M – Li-Ion rechargeable

### Durée de fonctionnement des piles

à 10 mW

<b>Shure SB910M</b>	Jusqu'à 7 heures
---------------------	------------------

### Dimensions

60,4 mm x 68,0 mm x 18,0 mm (2,4 po x 2,7 po x 0,7 po) H x L x P

sans pince

### Poids

<b>avec accu</b>	100 g (3,5 oz.),
<b>sans accu</b>	68 g (2,4 oz.),

### Boîtier

Plastique

### Plage de températures de fonctionnement

-18 °C (0 °F) à 50 °C (122 °F)

Remarque : Les caractéristiques des piles peuvent limiter cette plage.

### Plage de température de stockage

De -29 °C (-20 °F) à 74 °C (165 °F)

Remarque : Les caractéristiques des piles peuvent limiter cette plage.

### Entrée audio

#### Connecteur

Connecteur LEMO

#### Configuration

Asymétrique

**Impédance**8,2 k $\Omega$ **Niveau d'entrée maximum***1 kHz avec DHT de 1 %*

8,5 dBV ( 7,5 Vpp)

**Bruit d'entrée équivalent du préamplificateur***Réglage de gain du système  $\geq +20$* 

-120 dBV, pondéré en A, typique

**Sortie HF****Type d'antenne**

Intégré hélicoïdal

**Impédance**50  $\Omega$ **Bande passante occupée**

&lt;200 kHz

**Intervalle canal à canal**

<b>Mode standard</b>	350 kHz
<b>Mode haute densité</b>	125 kHz

varie suivant la région

**Type de modulation**

Numérique exclusive Axient de Shure

**Alimentation**

2 mW, 10 mW, 20 mW

Voir tableau de gamme de fréquences et de puissance de sortie, varie suivant la région

**Débit d'absorption Spécifique (DAS)**

&lt; 0.24 W/kg

**ShowLink****Type de réseau**

IEEE 802.15.4

**Type d'antenne**

Conforme Zigbee Dual

## Plage de fréquences

2,40 à 2,4835 GHz ( 24 Canaux)

## Puissance de sortie HF

10 dBm (PAR)

varie suivant la région

## Schéma de connecteur d'entrée

LEMO

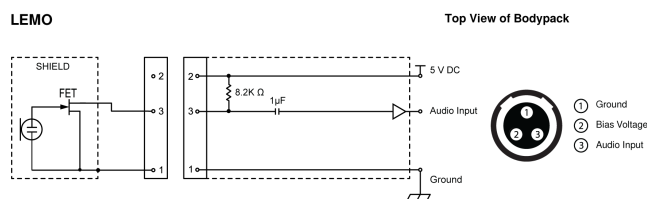

## Gamme de fréquences et puissance de sortie de l'émetteur

Bande	Plage de fréquences ( MHz)	Alimentation HF Émetteur ( mW)***
G53	470 à 510	2/10/20
G54	479 à 565	2/10/20
G55†	470 à 636	2/10/20
G56	470 à 636	2/10/20
G57 Δ	470 à 616*	2/10/20
G62	510 à 530	2/10/20
H54	520 à 636	2/10/20
K53†	606 à 698	2/10/20
K54 Δ	606 à 663**	2/10/20
K55	606 à 694	2/10/20
K56	606 à 714	2/10/20
K57	606 à 790	2/10/20
K58	622 à 698	2/10/20
L54	630 à 787	2/10/20
L60	630.125 à 697.875	2/10/20
P55	694 à 703, 748 à 758, 803 à 806	2/10/20

Bande	Plage de fréquences ( MHz)	Alimentation HF Émetteur ( mW)***
<b>R52</b>	794 à 806	10
<b>JB</b>	806 à 810	2/10
<b>X55</b>	941 à 960	2/10/20

\*Avec un vide entre 608 et 614 MHz.

\*\*Avec un vide entre 608 et 614 MHz et un vide entre 616 et 653 MHz.

\*\*\*Puissance fournie au port d'antenne.

†Le mode d'utilisation varie en fonction de la région. Au Brésil, le mode Haute densité est utilisé. Pour le Pérou, le niveau de puissance maximum est de 10 mW.

△ Puissance de sortie limitée à 10 mW au-delà de 608 MHz.

เครื่องโทรคมนาคมและอุปกรณ์นี้มีความสอดคล้องตามมาตรฐานหรือข้อกำหนดทางเทคนิคของ กสทช.

## K55 606-694 MHz

Country Code	Frequency Range
Code de Pays	Gamme de frequences
Codice di paese	Gamme di frequenza
Código de país	Gama de frecuencias
Länder-Kürzel	Frequenzbereich
A, B, BG, CH, CY, CZ, D, DK, EST, F	*
FIN, GB, GR, H, HR, I, IRL, IS, L, LT	*
M, N, NL, P, PL, RO, S, SK, SLO, TR	*
all other countries	*

\* This equipment may be capable of operating on some frequencies not authorized in your region. See [Licensing Information](#).

## G56 470-636 MHz

Country Code	Frequency Range
Code de Pays	Gamme de frequences
Codice di paese	Gamme di frequenza
Código de país	Gama de frecuencias
Länder-Kürzel	Frequenzbereich
A, B, BG, CH, CY, CZ, D, DK, EST, F	*
FIN, GB, GR, H, HR, I, IRL, IS, L, LT	*

Country Code	Frequency Range
Code de Pays	Gamme de frequences
Codice di paese	Gamme di frequenza
Código de país	Gama de frecuencias
Länder-Kürzel	Frequenzbereich
M, N, NL, P, PL, RO, S, SK, SLO, TR	*
all other countries	*

\* This equipment may be capable of operating on some frequencies not authorized in your region. See [Licensing Information](#).

## K57 606-790 MHz

Country Code	Frequency Range
Code de Pays	Gamme de frequences
Codice di paese	Gamme di frequenza
Código de país	Gama de frecuencias
Länder-Kürzel	Frequenzbereich
A, B, BG, CH, CY, CZ, D, DK, EST, F	*
FIN, GB, GR, H, HR, I, IRL, IS, L, LT	*
M, N, NL, P, PL, RO, S, SK, SLO, TR	*
all other countries	*

\* This equipment may be capable of operating on some frequencies not authorized in your region. See [Licensing Information](#).

## Avertissement Australie pour le sans fil

**ATTENTION** : appareil fonctionne sur la base d'une licence de l'ACMA et doit respecter toutes les conditions de cette licence, y compris les fréquences de fonctionnement.

## RENSEIGNEMENTS SUR L'OCTROI DE LICENCE

Autorisation d'utilisation : Une licence officielle d'utilisation de ce matériel peut être requise dans certains pays. Consulter les autorités compétentes pour les exigences éventuelles. Tout changement ou modification n'ayant pas fait l'objet d'une autorisation expresse de Shure Incorporated peut entraîner la nullité du droit d'utilisation de l'équipement. La licence d'utilisation de l'équipement de microphone sans fil Shure demeure de la responsabilité de l'utilisateur, et dépend de la classification de l'utilisateur et de l'application prévue par lui ainsi que de la fréquence sélectionnée. Shure recommande vivement de se mettre en rapport avec les autorités compétentes des télécommunications pour l'obtention des autorisations nécessaires, et ce avant de choisir et de commander des fréquences.

## 低功率射頻器材技術規範

取得審驗證明之低功率射頻器材，非經核准，公司、商號或使用者均不得擅自變更頻率、加大功率或變更原設計之特性及功能。低功率射頻器材之使用不得影響飛航安全及干擾合法通信；經發現有干擾現象時，應立即停用，並改善至無干擾時方得繼續使用。前述合法通信，指依電信管理法規定作業之無線電通信。低功率射頻器材須忍受合法通信或工業、科學及醫療用電波輻射性電機設備之干擾。

Aucune commande d'alimentation, de fréquence ou d'autre paramètre actionnée par l'utilisateur, autre que celles précisées dans le présent manuel d'utilisation, n'est disponible.

## Homologations

Homologué selon la partie 15 et la partie 74 des réglementations FCC.

Homologué par ISED au Canada selon RSS-210.

**Code FCC :** DD4ADX1MG57, DD4ADX1MK54, DD4ADX1MX55. **IC :** 616A-ADX1MG57, 616A-ADX1MK54.

Conforme aux exigences essentielles des directives européennes suivantes :

- Directive DEEE 2012/19/UE, telle que modifiée par 2008/34/CE
- Directive RoHS EU 2015/863

*Remarque :* suivre le plan de recyclage régional en vigueur pour les accus et les déchets électroniques

Ce produit est conforme aux exigences essentielles de toutes les directives européennes applicables et est autorisé à porter la marque CE.

## Avis CE :

Shure Incorporated certifie que ce produit avec le marquage CE est conforme aux exigences de l'Union européenne. Le texte complet de la déclaration de conformité UE est disponible sur le site suivant : <https://www.shure.com/en-EU/support/declarations-of-conformity>.

### Importateur / Représentant agréé européen :

Shure Europe GmbH

Service : Conformité globale

Jakob-Dieffenbacher-Str. 12

75031 Eppingen, Allemagne

Téléphone : +49-7262-92 49 0

Télécopie : +49-7262-92 49 11 4

Courriel : EMEAsupport@shure.de

- (一) 本产品符合“微功率短距离无线电发射设备目录和技术要求”的具体条款和使用场景；
- (二) 不得擅自改变使用场景或使用条件、扩大发射频率范围、加大发射功率（包括额外加装射频功率放大器），不得擅自更改发射天线；
- (三) 不得对其他合法的无线电台（站）产生有害干扰，也不得提出免受有害干扰保护；
- (四) 应当承受辐射射频能量的工业、科学及医疗（ISM）应用设备的干扰或其他合法的无线电台（站）干扰；
- (五) 如对其他合法的无线电台（站）产生有害干扰时，应立即停止使用，并采取措施消除干扰后方可继续使用；
- (六) 在航空器内和依据法律法规、国家有关规定、标准划设的射电天文台、气象雷达站、卫星地球站（含测控、测距、接收、导航站）等军民用无线电台（站）、机场等的电磁环境保护区域内使用微功率设备，应当遵守电磁环境保护及相关行业主管部门的规定。

## Information à l'utilisateur

Cet équipement a été testé et déclaré conforme aux limites pour les appareils numériques de classe B, selon la section 15 des réglementations FCC. Cet équipement crée, utilise et peut émettre de l'énergie radio électrique et, s'il n'est pas installé et utilisé conformément au manuel d'instructions du fabricant, il peut causer des interférences avec les réceptions radio et télévision.

**Avis :** Les réglementations FCC stipulent que tout changement ou toute modification n'ayant pas reçu une autorisation expresse de Shure Incorporated peut annuler votre droit à utiliser cet équipement.

Ces limites sont destinées à assurer une protection raisonnable contre les interférences nuisibles dans une installation résidentielle. Cet équipement produit, utilise et peut émettre de l'énergie radio électrique et, s'il n'est pas installé et utilisé conformément aux présentes instructions, peut causer des interférences nuisibles aux communications radio. Il n'existe toutefois aucune garantie que de telles interférences ne se produiront pas dans une installation particulière. Si cet équipement produit des interférences nuisibles à la réception d'émissions de radio ou de télévision, ce qui peut être établi en mettant l'appareil sous, puis hors tension, il est recommandé à l'utilisateur d'essayer de corriger le problème en prenant l'une ou plusieurs des mesures suivantes :

- Réorienter ou déplacer l'antenne réceptrice.
- Augmenter la distance séparant l'équipement du récepteur.
- Brancher l'équipement sur un circuit électrique différent de celui du récepteur.
- Consulter le distributeur ou un technicien radio et télévision.

Ce dispositif est conforme à la section 15 des réglementations de la FCC. L'utilisation est sujette aux deux conditions suivantes :

1. Ce dispositif ne doit pas causer des parasites nuisibles.
2. Ce dispositif doit accepter tous les parasites reçus, y compris ceux qui peuvent provoquer un fonctionnement non souhaitable.

Cet appareil fonctionne sur des fréquences partagées avec d'autres appareils. Consulter le site Web Federal Communications Commission White Space Database Administration de la Commission fédérale de la communication des États-Unis pour déterminer les canaux disponibles dans la région avant la première utilisation.

## Avertissement Canada pour le sans fil

Ce dispositif fonctionne selon un régime de non-brouillage et de non-protection. Si l'utilisateur devait chercher à obtenir une certaine protection contre d'autres services radio fonctionnant dans les mêmes bandes de télévision, une licence radio serait requise. Pour en savoir plus, veuillez consulter la Circulaire des procédures concernant les clients CPC-2.1.28, Délivrance de licences sur une base volontaire pour les appareils radio de faible puissance exempts de licence et exploités dans les bandes de télévision d'Innovation, Sciences et Développement économique Canada.

L'émetteur/récepteur exempt de licence contenu dans le présent appareil est conforme aux CNR d'Innovation, Sciences et Développement économique Canada applicables aux appareils radio exempts de licence. L'exploitation est autorisée aux deux conditions suivantes :

1. L'appareil ne doit pas produire de brouillage;
2. L'appareil doit accepter tout brouillage radioélectrique subi, même si le brouillage est susceptible d'en compromettre le fonctionnement.

## Contactez le service client

Vous n'avez pas trouvé ce que vous cherchez ? [Contacter notre service client](#) pour obtenir de l'aide.